

Artikeldatenblatt

Verschluss-Schraube M12x1,5 EN60529 Polyamid Lichtgrau RAL 7035

Artikel-Nr.: 014.38.417



Abbildung ggf. ähnlich

Bautyp: Verschlusschraube

Farbe: grau

Gewindegröße: M12

Material: PA 6.0

Materialgruppe: Kunststoff

Gewicht: 1.03g

Konformitäten:

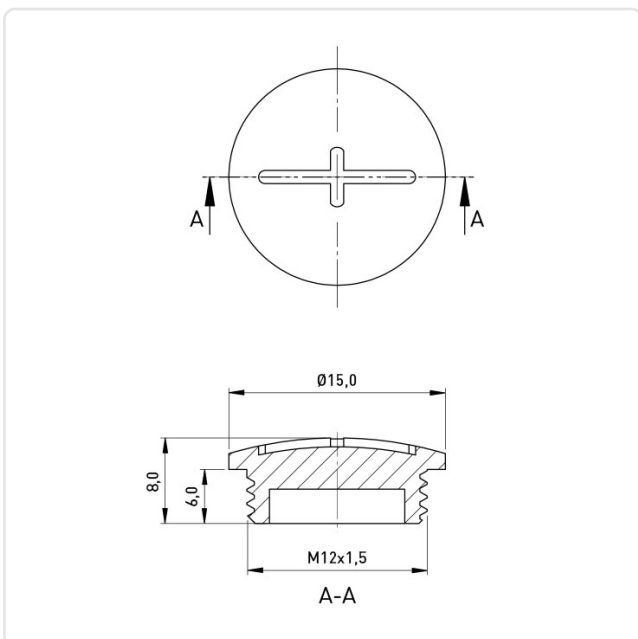
Alle Informationen erhalten Sie im Web auf
unserer Artikeldetailseite[Verschluss-Schraube M12x1,5 EN60529
Polyamid Lichtgrau RAL 7035](#)

Sie wünschen eine individuelle Beratung ?

Wir freuen uns auf Ihre E-Mail an products@ettinger.de.

Änderungen und Irrtümer vorbehalten.