

Artikeldatenblatt

Kombi-Schild DIN EN ISO 7010-M006 Vor Öffnen Netzst. ziehen

Artikel-Nr.: 034.21.096



Abbildung ggf. ähnlich



Durchmesser [mm]: 12

Farbe: blau

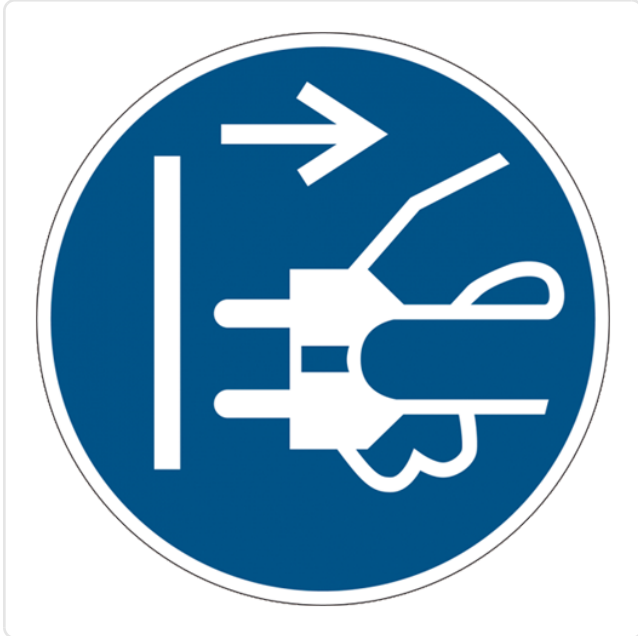
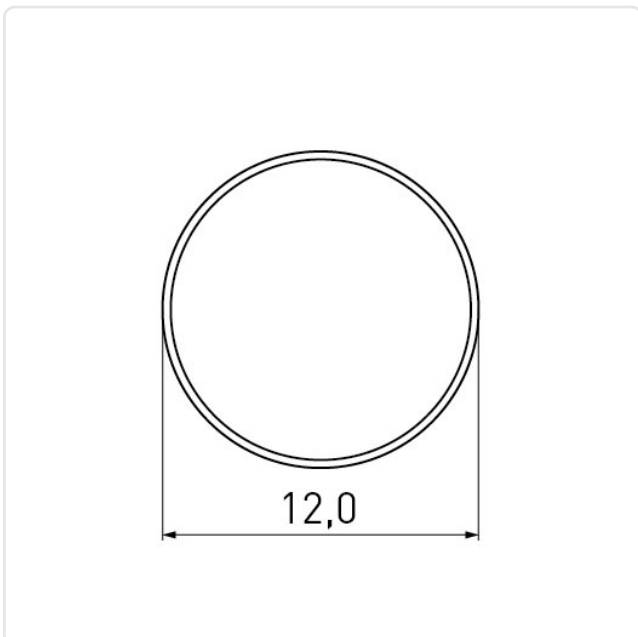
Markierung: Vor Öffnen Netzstecker ziehen

Material: Klebefolie

Materialgruppe: Kunststoff

Gewicht: 0.19g

Konformitäten:



Alle Informationen erhalten Sie im Web auf unserer Artikeldetailseite

[Kombi-Schild DIN EN ISO 7010-M006 Vor Öffnen Netzst. ziehen](#)

Sie wünschen eine individuelle Beratung ?

Wir freuen uns auf Ihre E-Mail an products@ettinger.de.

Änderungen und Irrtümer vorbehalten.