

Artikeldatenblatt

Bügelgriff Typ MF

Artikel-Nr.: 029.09.121



Abbildung ggf. ähnlich

Bautyp:	Bügelgriff
Bohrungsabstand [mm]:	120
Breite [mm]:	10
Gewindegröße:	M5
Höhe [mm]:	45
Material:	Aluminium 3.3535 bleifrei
Materialgruppe:	Aluminium
Oberfläche:	eloxiert farblos
Gewicht:	88.5g
Konformitäten:	  



Alle Informationen erhalten Sie im Web auf unserer Artikeldetailseite

[Bügelgriff Typ MF](#)

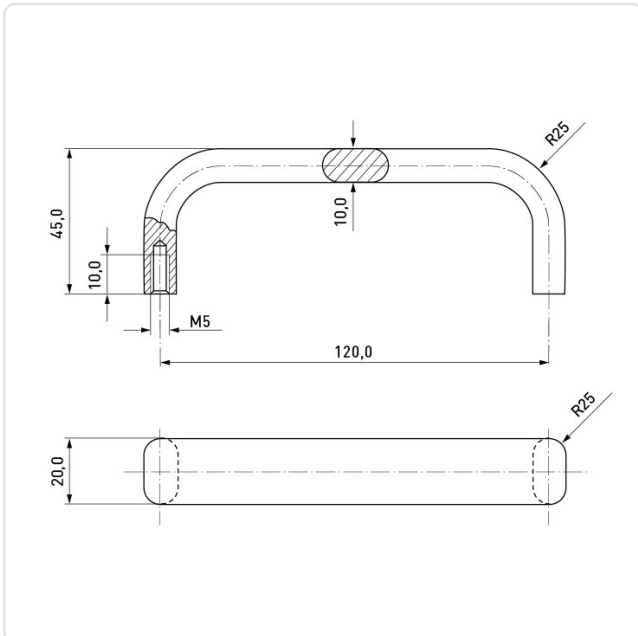

Sie wünschen eine individuelle Beratung ?

Wir freuen uns auf Ihre E-Mail an products@ettinger.de.

Änderungen und Irrtümer vorbehalten.