

Artikeldatenblatt

Schrumpfschlauch 2:1 | 3,2-1,6 Polyolefin schwarz | Rolle à 15m

Artikel-Nr.: 037.95.032



Abbildung ggf. ähnlich

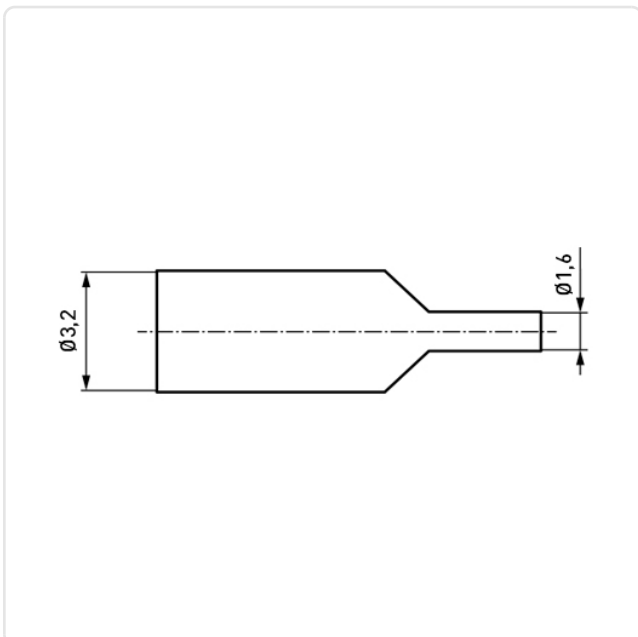

| | |
|--------------------------------------|------------|
| Brennbarkeitsklasse: | UL94-HB |
| Durchmesser [mm]: | 3.2 |
| Farbe: | schwarz |
| Material: | Polyolefin |
| Materialgruppe: | Kunststoff |
| Rollenlänge [m]: | 15 |
| Schrumpfrate: | 2:1 |
| Schrumpfung \varnothing max. [mm]: | 1.6 |
| Gewicht: | 140g |
| Konformitäten: | |



Alle Informationen erhalten Sie im Web auf unserer Artikeldetailseite

[Schrumpfschlauch 2:1 | 3,2-1,6 Polyolefin schwarz | Rolle à 15m](#)

Sie wünschen eine individuelle Beratung ?

Wir freuen uns auf Ihre E-Mail an products@ettinger.de.

Änderungen und Irrtümer vorbehalten.