

Artikeldatenblatt

Kabelhalter 11,1x25,9mm mit Steckfuss

Artikel-Nr.: 072.72.446



Abbildung ggf. ähnlich

| | |
|----------------------------|------------|
| Breite [mm]: | 15.9 |
| Bündeldurchmesser [mm]: | 10,0-25,0 |
| Farbe: | natur |
| Höhe [mm]: | 35.1 |
| Material: | PA 6.6 |
| Materialgruppe: | Kunststoff |
| Montagebohrung [mm]: | 4.8 |
| Stärke Montageplatte [mm]: | 1,6 mm |
| Gewicht: | 1.25g |
| Konformitäten: | |



Alle Informationen erhalten Sie im Web auf unserer Artikeldetailseite

[Kabelhalter 11,1x25,9mm mit Steckfuss](#)

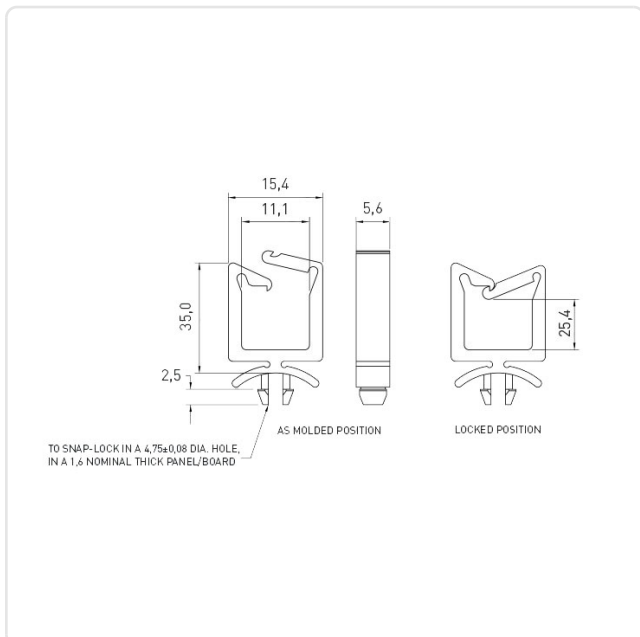

Sie wünschen eine individuelle Beratung ?

Wir freuen uns auf Ihre E-Mail an products@ettinger.de.

Änderungen und Irrtümer vorbehalten.