

Artikeldatenblatt

Kontaktscheibe Ø8,2/16,2 x 1,4 Stahl verzinkt

Artikel-Nr.: 003.20.081



Abbildung ggf. ähnlich

Außendurchmesser [mm]: 16.2
 Für Gewinde: M8
 Höhe [mm]: 1.4
 Innendurchmesser [mm]: 8.2
 Material: Federstahl bleifrei
 Oberfläche: verzinkt 15-25µm
 Gewicht: 1.54g
 Konformitäten:



Alle Informationen erhalten Sie im Web auf unserer Artikeldetailseite [Kontaktscheibe Ø8,2/16,2 x 1,4 Stahl verzinkt](#)

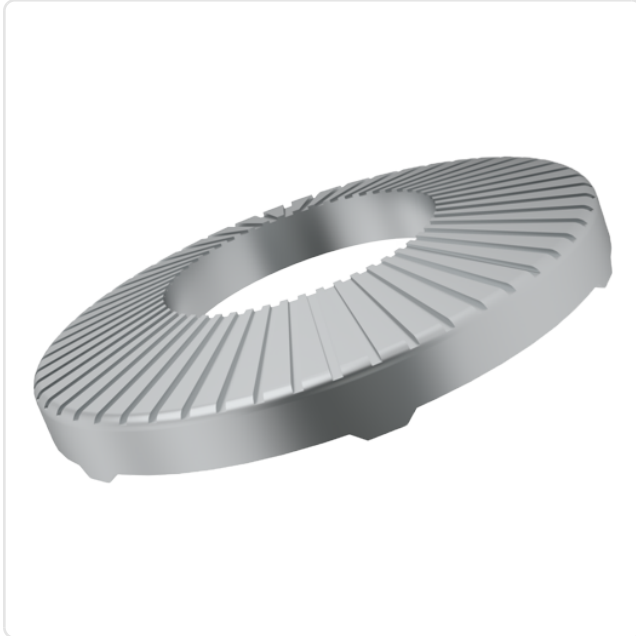
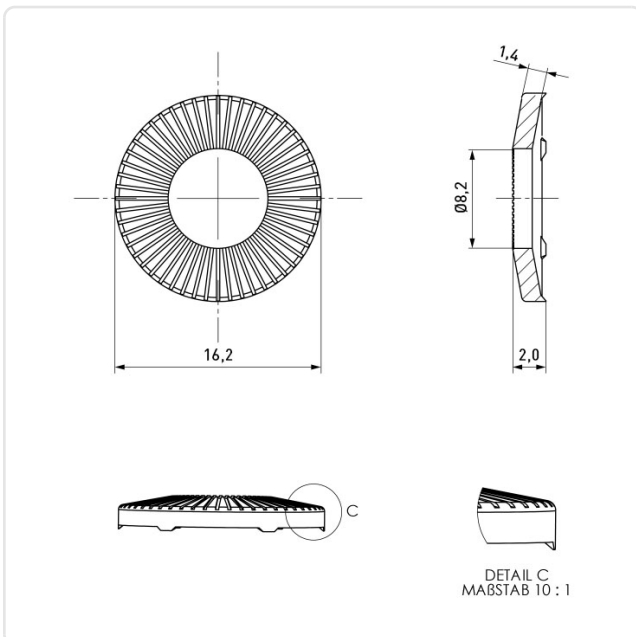

Sie wünschen eine individuelle Beratung ?
 Wir freuen uns auf Ihre E-Mail an products@ettinger.de.

Änderungen und Irrtümer vorbehalten.