

Artikeldatenblatt

## Verschlussschraube M16x1,5 IP68 mit O-Ring 6-kant Ausführung

Artikel-Nr.: 014.36.716



Abbildung ggf. ähnlich

Bautyp:	Verschlusschraube
Gewindegröße:	M16
Höhe [mm]:	9
Material:	Messing
Materialgruppe:	Messing
SW / Außendurchmesser [mm]:	19
Gewicht:	8.4g
Konformitäten:	



Alle Informationen erhalten Sie im Web auf unserer Artikeldetailseite  
[Verschlussschraube M16x1,5 IP68 mit O-Ring 6-kant Ausführung](#)

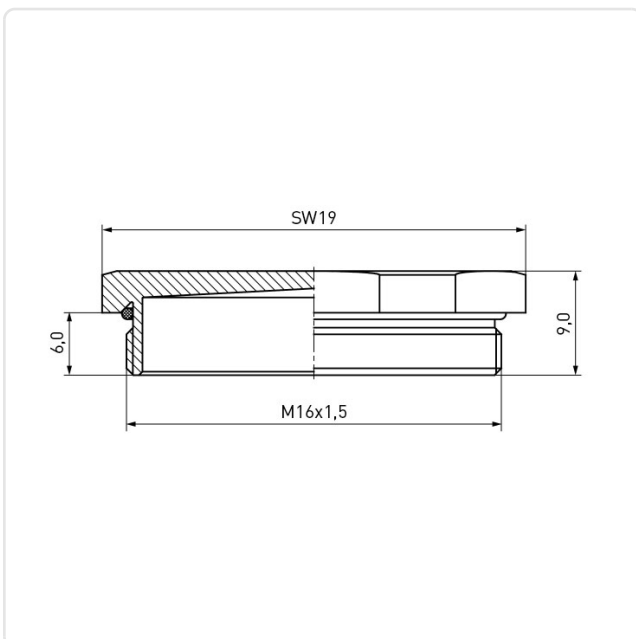

Sie wünschen eine individuelle Beratung ?  
Wir freuen uns auf Ihre E-Mail an [products@ettinger.de](mailto:products@ettinger.de).

Änderungen und Irrtümer vorbehalten.