

Artikeldatenblatt

**Distanzhülse Ø2,6/4,5 x 1,4 Messing vernickelt**

Artikel-Nr.: 005.52.0131



Abbildung ggf. ähnlich

Außendurchmesser [mm]: 4.5  
Für Gewinde: M2,5  
Innendurchmesser [mm]: 2.6  
Länge [mm]: 1.4  
Material: Messing 2.0321 bleifrei  
Materialgruppe: Messing  
Oberfläche: vernickelt 3µm E1E  
Konformitäten:



Alle Informationen erhalten Sie im Web auf unserer Artikeldetailseite  
[Distanzhülse Ø2,6/4,5 x 1,4 Messing vernickelt](#)

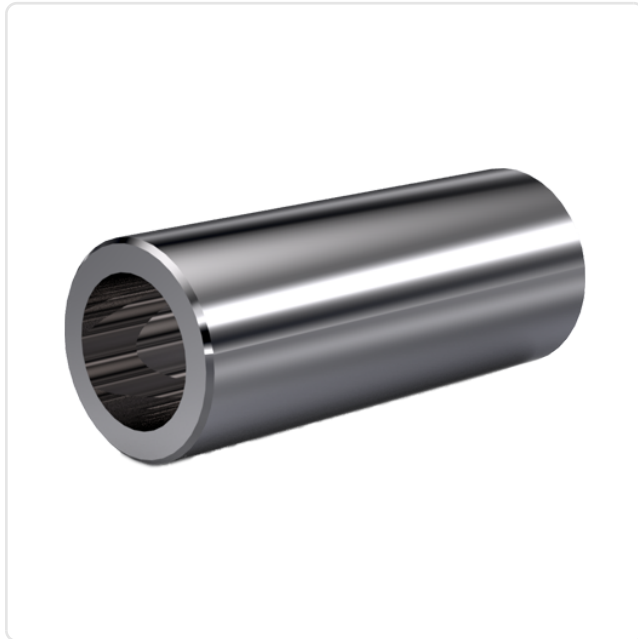
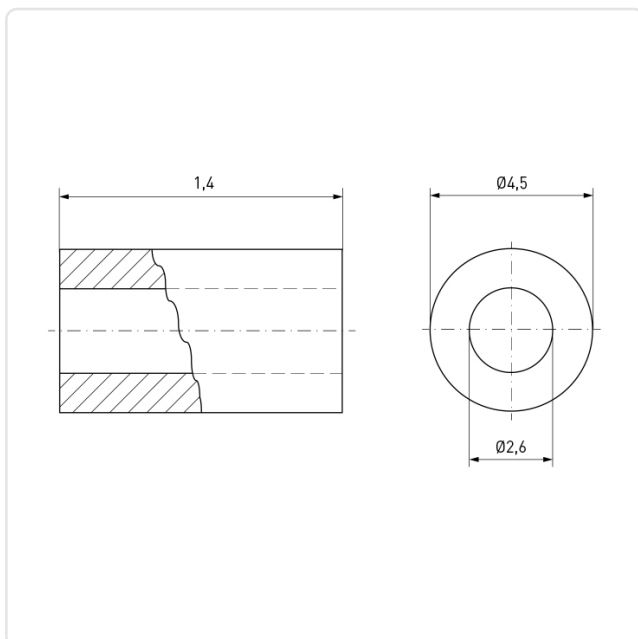

Sie wünschen eine individuelle Beratung ?  
Wir freuen uns auf Ihre E-Mail an [products@ettinger.de](mailto:products@ettinger.de).

Änderungen und Irrtümer vorbehalten.