

Artikeldatenblatt

## Kantenschutzprofil 1,8-2,7mm/30m

Artikel-Nr.: 014.90.321



Abbildung ggf. ähnlich

Bautyp:	glatt mit Kleber
Farbe:	natur
Höhe [mm]:	4.4
Innenbreite [mm]:	2.7
Material:	PE - Polyethylen
Materialgruppe:	Kunststoff
Rollenlänge [m]:	30.4
Stärke Montageplatte [mm]:	1,8-2,7
Gewicht:	276g
Konformitäten:	

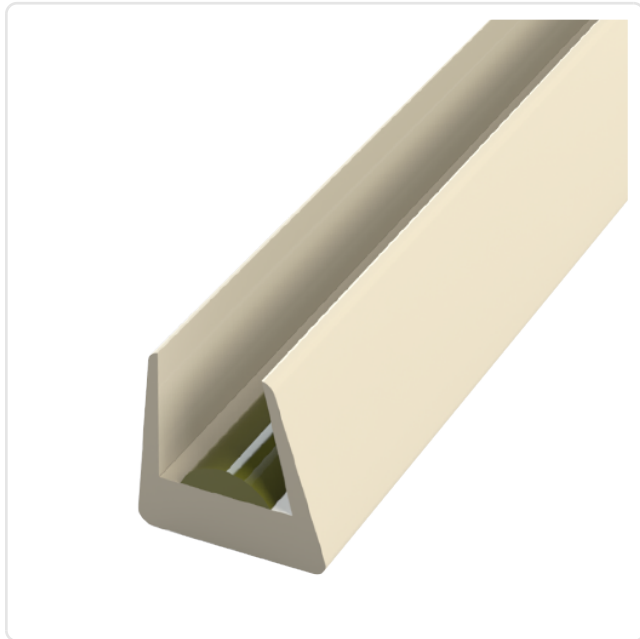

Alle Informationen erhalten Sie im Web auf unserer Artikeldetailseite

[Kantenschutzprofil 1,8-2,7mm/30m](#)

Drucksensitiver  
Kleber

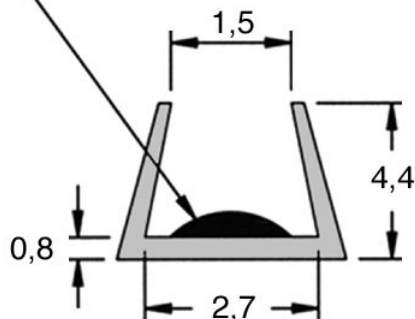

Sie wünschen eine individuelle Beratung ?

Wir freuen uns auf Ihre E-Mail an [products@ettinger.de](mailto:products@ettinger.de).

Änderungen und Irrtümer vorbehalten.