

Artikeldatenblatt

Drehknopf mit Spannzange

Artikel-Nr.: 026.10.030

Marke: OKW Gehäusesysteme

Hersteller-Nr.: A26.10.030

OKW
GEHÄUSE
SYSTEME



Abbildung ggf. ähnlich

Außendurchmesser [mm]: 10
 Bautyp: Kombiknopf
 Farbe: schwarz
 Höhe [mm]: 14
 Innendurchmesser [mm]: 3
 Markierung: Strich
 Material: ABS - Acrylnitril-Butadien-Styrol
 Materialgruppe: Kunststoff
 Gewicht: 2g
 Konformitäten:



Alle Informationen erhalten Sie im Web auf unserer Artikeldetailseite
[Drehknopf mit Spannzange](#)

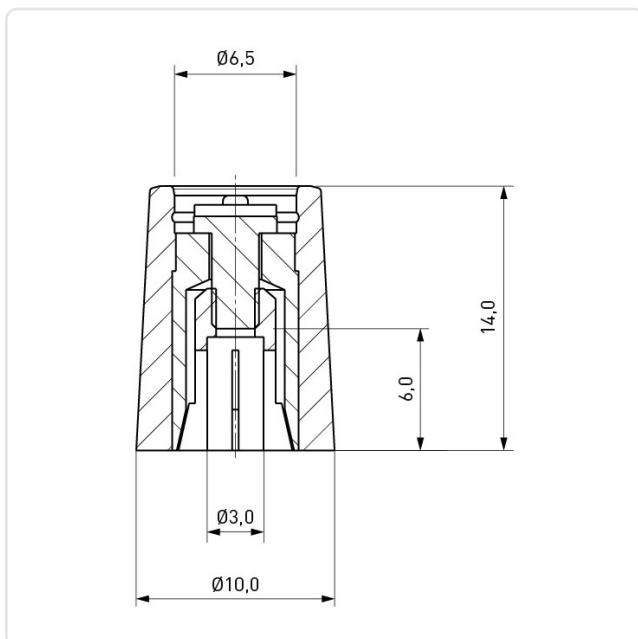

Sie wünschen eine individuelle Beratung ?
 Wir freuen uns auf Ihre E-Mail an products@ettinger.de.

Änderungen und Irrtümer vorbehalten.