

Artikeldatenblatt

Schraubensicherung Ø5,15/10,6 x 3,5 PA6.0 natur

Artikel-Nr.: 003.07.056



Abbildung ggf. ähnlich

Außendurchmesser [mm]: 10.6
 Für Gewinde: M5
 Höhe [mm]: 3.5
 Innendurchmesser [mm]: 5.15
 Material: PA 6.0
 Materialgruppe: Kunststoff
 Gewicht: 0.12g
 Konformitäten:



Alle Informationen erhalten Sie im Web auf unserer Artikeldetailseite
[Schraubensicherung Ø5,15/10,6 x 3,5 PA6.0 natur](#)

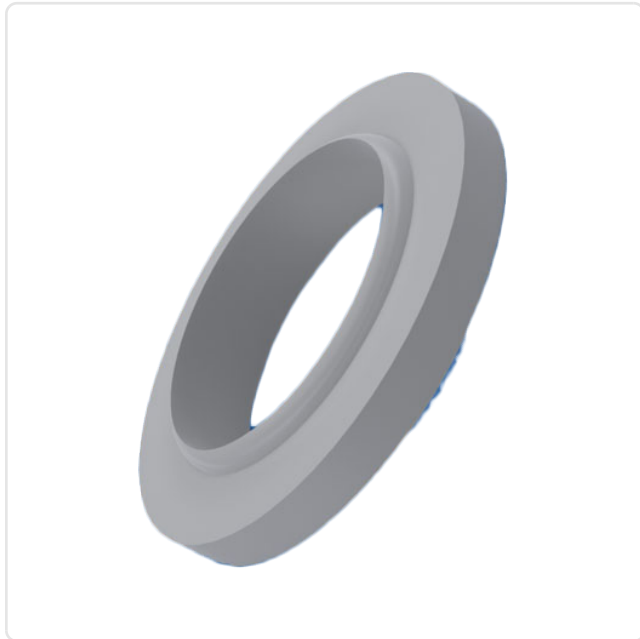
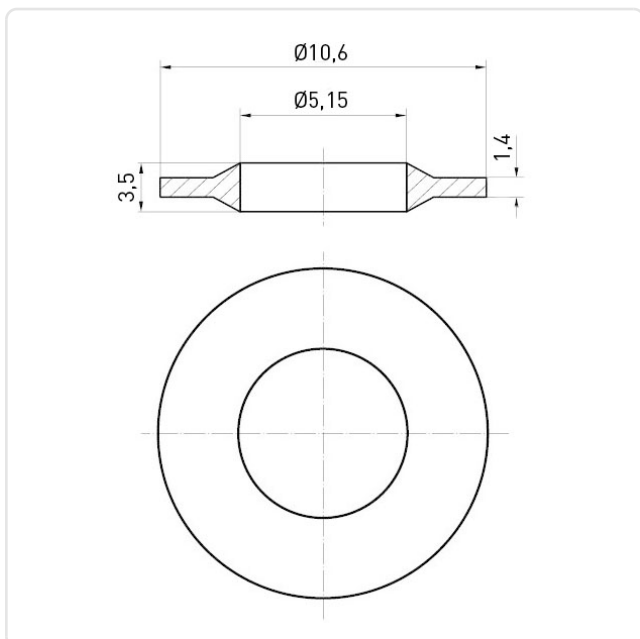

Sie wünschen eine individuelle Beratung ?
 Wir freuen uns auf Ihre E-Mail an products@ettinger.de.

Änderungen und Irrtümer vorbehalten.