

Artikeldatenblatt

Einbau-Lamellenstecker $\varnothing 2\text{mm}$

Artikel-Nr.: 012.02.104



Abbildung ggf. ähnlich



Anschlüsse: vergoldet
Farbe: gold
Stromstärke [A]: 20
Stärke Montageplatte [mm]: 0
Gewicht: 0.67g
Konformitäten:

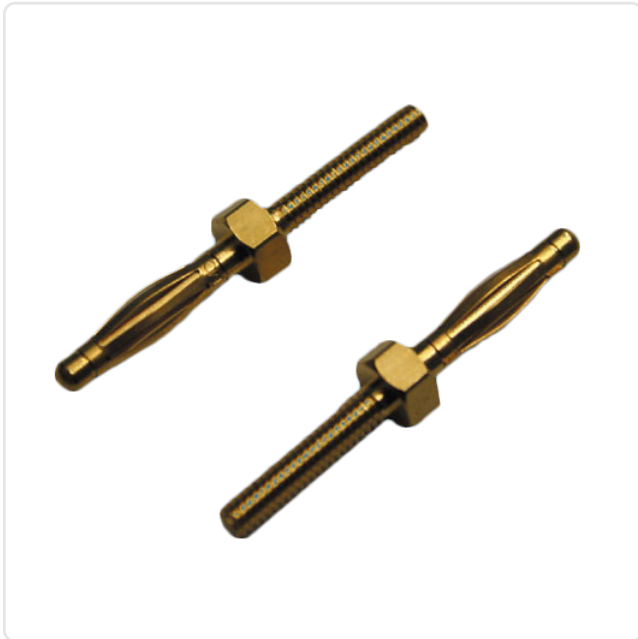
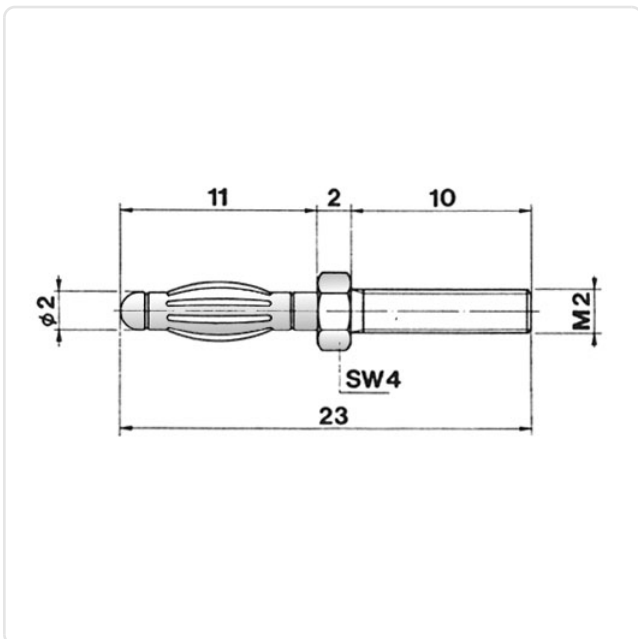

Alle Informationen
erhalten Sie im Web auf
unserer Artikeldetailseite

Sie wünschen eine individuelle Beratung ?
Wir freuen uns auf Ihre E-Mail an products@ettinger.de.

Änderungen und Irrtümer vorbehalten.