

Artikeldatenblatt

Keramikhülse Ø11,5/16,5 x 12,0 C221

Artikel-Nr.: 013.87.920



Abbildung ggf. ähnlich

Außendurchmesser [mm]: 16.5
Bautyp: mit Ansatz
Innendurchmesser [mm]: 11.5
Länge [mm]: 12
Material: Keramik C221
Materialgruppe: Keramik C221
Gewicht: 2.85g
Konformitäten:



Alle Informationen erhalten Sie im Web auf
unserer Artikeldetailseite
[Keramikhülse Ø11,5/16,5 x 12,0 C221](#)

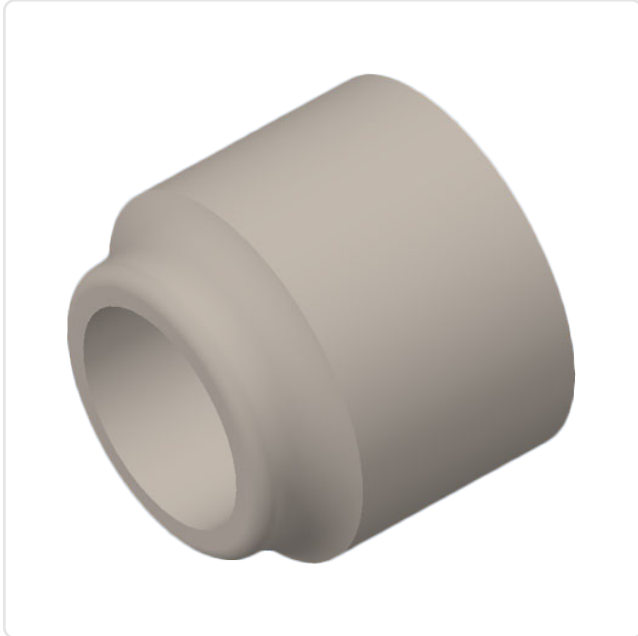
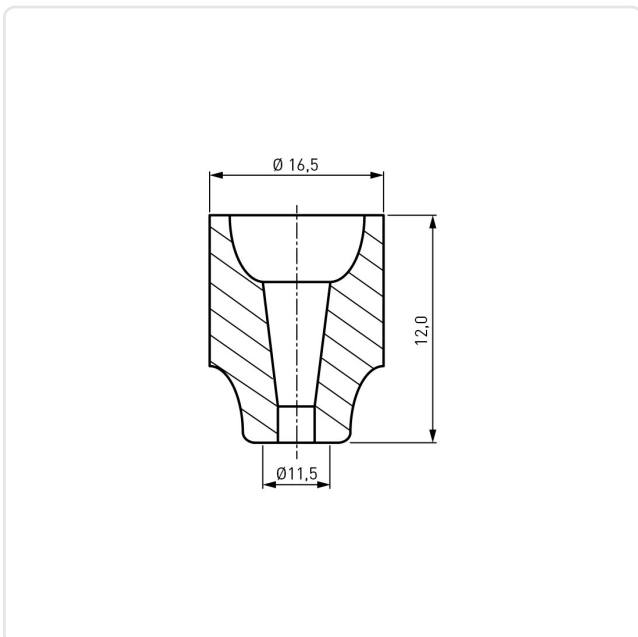

Sie wünschen eine individuelle Beratung ?
Wir freuen uns auf Ihre E-Mail an products@ettinger.de.

Änderungen und Irrtümer vorbehalten.