

Artikeldatenblatt

## Distanzhalter für ø3mm (T1) LEDs mit 2 Drahtführungen

Artikel-Nr.: 063.35.120

Marke: BIVAR

Hersteller-Nr.: ELM 5-12MM

**BIVAR**



Abbildung ggf. ähnlich

Brennbarkeitsklasse: UL94-V0

Durchmesser [mm]: 3.9

Farbe: schwarz

Größe LED [mm]: Ø 3

Länge [mm]: 12

Material: PVC - Polyvinylchlorid

Materialgruppe: Kunststoff

Gewicht: 0.17g

Konformitäten:



Alle Informationen erhalten Sie im Web auf unserer Artikeldetailseite

[Distanzhalter für ø3mm \(T1\) LEDs mit 2 Drahtführungen](#)

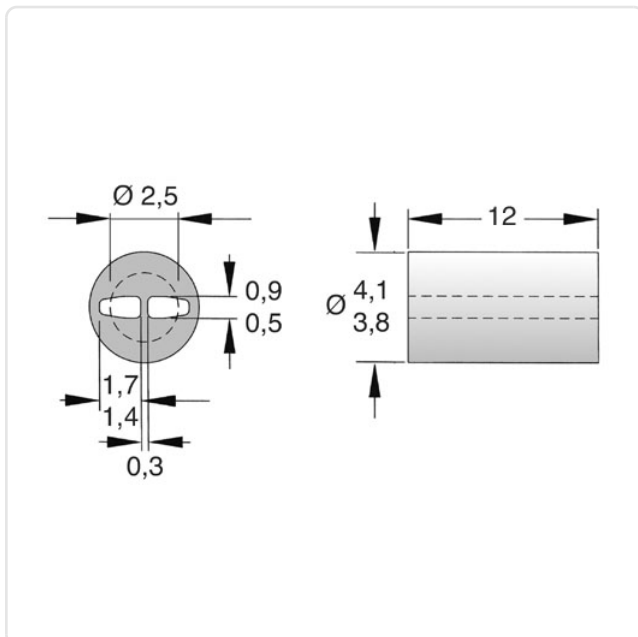

Sie wünschen eine individuelle Beratung ?

Wir freuen uns auf Ihre E-Mail an [products@ettinger.de](mailto:products@ettinger.de).

Änderungen und Irrtümer vorbehalten.