

Artikeldatenblatt

**Unterlegscheibe ISO8738 Ø8,0/16,0 x 2,0 Stahl verzinkt**

Artikel-Nr.: 003.60.081



Abbildung ggf. ähnlich

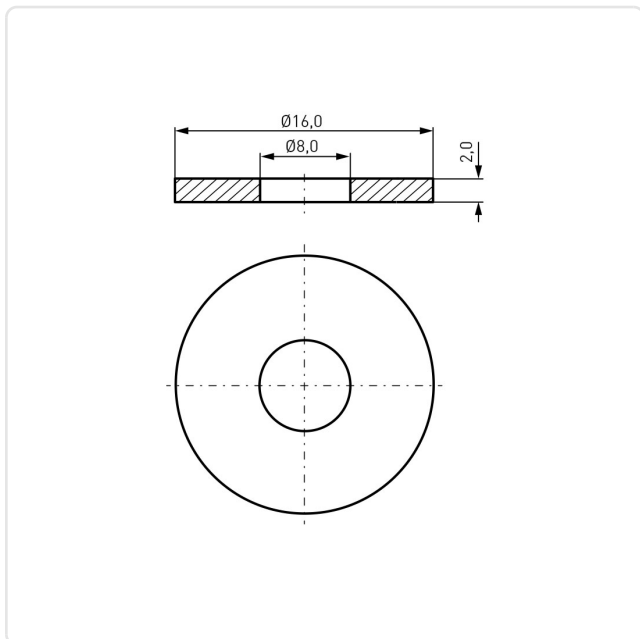

Außendurchmesser [mm]: 16  
DIN/ISO: ISO8738  
Höhe [mm]: 2  
Innendurchmesser [mm]: 8  
Material: Stahl  
Materialgruppe: Stahl  
Oberfläche: verzinkt blau 5µm A2K  
Gewicht: 2g  
Konformitäten:



Alle Informationen erhalten Sie im Web auf unserer Artikeldetailseite

[Unterlegscheibe ISO8738 Ø8,0/16,0 x 2,0  
Stahl verzinkt](#)

Sie wünschen eine individuelle Beratung ?

Wir freuen uns auf Ihre E-Mail an [products@ettinger.de](mailto:products@ettinger.de).

Änderungen und Irrtümer vorbehalten.