

Artikeldatenblatt

## Lötstift $\varnothing 2,5 \times 6,6$ mm Messing vergoldet

Artikel-Nr.: 013.71.624



Abbildung ggf. ähnlich

Bohrung Leiterplatte [mm]: 1.3  
 Durchmesser [mm]: 1.3  
 Länge [mm]: 6.6  
 Material: Messing  
 Oberfläche: vergoldet  
 Gewicht: 0.08g  
 Konformitäten:

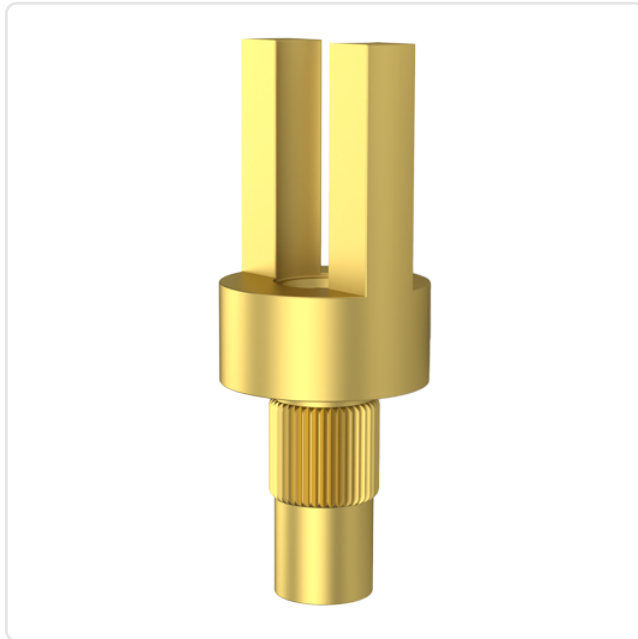

Alle Informationen erhalten Sie im Web auf unserer Artikeldetailseite

[Lötstift  \$\varnothing 2,5 \times 6,6\$ mm Messing vergoldet](#)

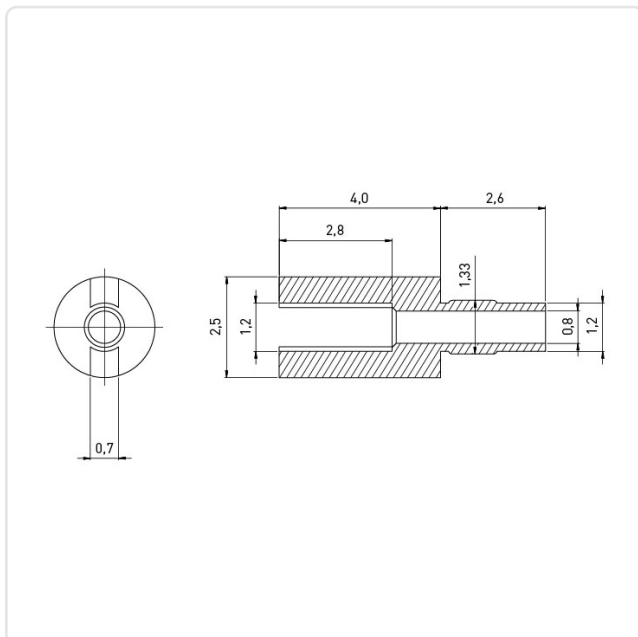

Sie wünschen eine individuelle Beratung ?

Wir freuen uns auf Ihre E-Mail an [products@ettinger.de](mailto:products@ettinger.de).

Änderungen und Irrtümer vorbehalten.