

Artikeldatenblatt

## Skalenscheibe mit Klebefolie

Artikel-Nr.: 060.31.012



Abbildung ggf. ähnlich



Außendurchmesser [mm]:	50
Bautyp:	Skalenscheibe
Innendurchmesser [mm]:	10
Markierung:	0-100
Material:	Aluminium 3.3535 bleifrei
Materialgruppe:	Aluminium
Gewicht:	1.7g
Konformitäten:	

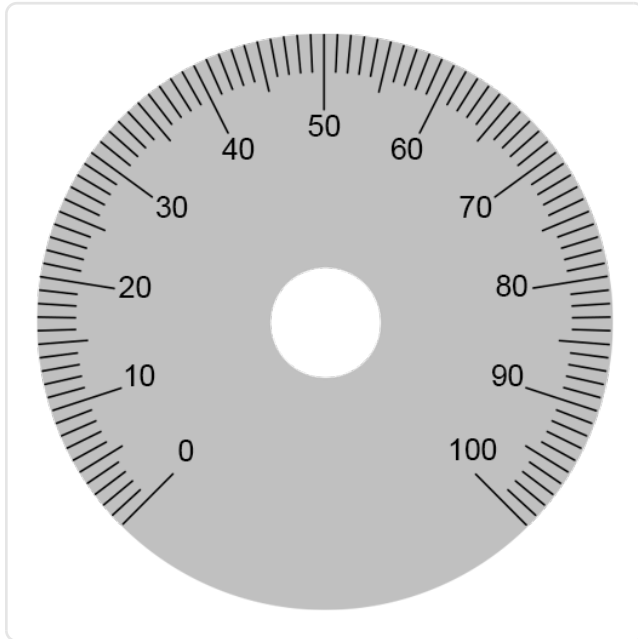
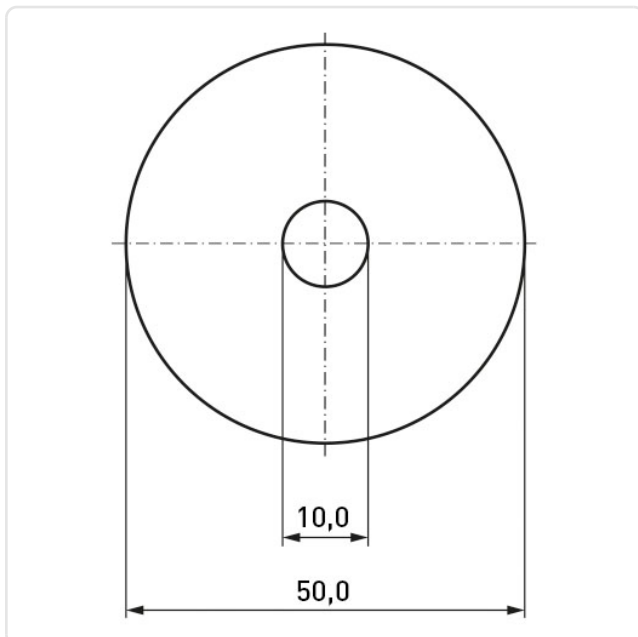

Alle Informationen erhalten Sie im Web auf unserer Artikeldetailseite [Skalenscheibe mit Klebefolie](#)

Sie wünschen eine individuelle Beratung ?  
Wir freuen uns auf Ihre E-Mail an [products@ettinger.de](mailto:products@ettinger.de).

Änderungen und Irrtümer vorbehalten.