

Artikeldatenblatt

Aluminium-Gehäuse mit Flansch IP54, Deckel mit Schraubbefestigung

Artikel-Nr.: 097.05.121

Marke: Hammond

Hersteller-Nr.: 1590BFL



Breite [mm]: 59
 Höhe [mm]: 27
 Länge [mm]: 111.5
 Material: Aluminium
 Materialgruppe: Aluminium
 Schutzart: IP54
 Gewicht: 147g
 Konformitäten:



Abbildung ggf. ähnlich



Alle Informationen erhalten Sie im Web auf unserer Artikeldetailseite [Aluminium-Gehäuse mit Flansch IP54, Deckel mit Schraubbefestigung](#)

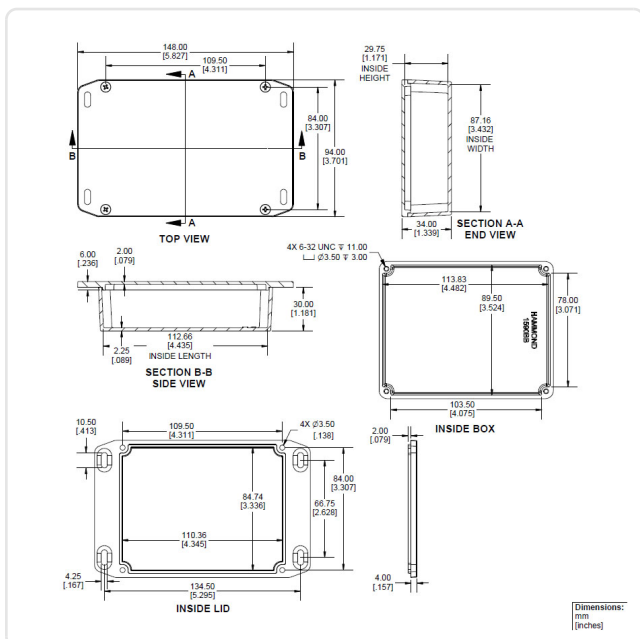

Sie wünschen eine individuelle Beratung ?

Wir freuen uns auf Ihre E-Mail an products@ettinger.de.

Änderungen und Irrtümer vorbehalten.