

Artikeldatenblatt

## Kabelbinderhalter bis Binderbreite 5mm

Artikel-Nr.: 072.79.201



Abbildung ggf. ähnlich

Bautyp:	Schraubmontage
Breite [mm]:	10.6
Brennbarkeitsklasse:	UL94-V2
Farbe:	natur
Höhe [mm]:	7
Kabelbinderbreite max. [mm]:	5,0
Länge [mm]:	16
Material:	PA 6.6
Materialgruppe:	Kunststoff
Gewicht:	0.55g
Konformitäten:	



Alle Informationen erhalten Sie im Web auf unserer Artikeldetailseite

[Kabelbinderhalter bis Binderbreite 5mm](#)

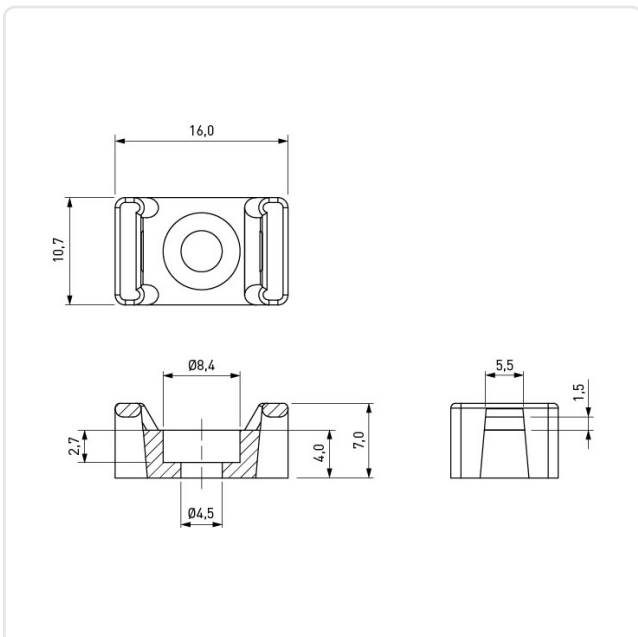

Sie wünschen eine individuelle Beratung ?

Wir freuen uns auf Ihre E-Mail an [products@ettinger.de](mailto:products@ettinger.de).

Änderungen und Irrtümer vorbehalten.