

Artikeldatenblatt

## Verschluss-Schraube PG9 DIN 46320 Messing vernickelt $\varnothing 17\text{mm}$

Artikel-Nr.: 014.36.093

Marke: LAPP

Hersteller-Nr.: 52003390



Abbildung ggf. ähnlich

Bautyp: Verschlusschraube

Gewindegröße: PG9

Höhe [mm]: 9

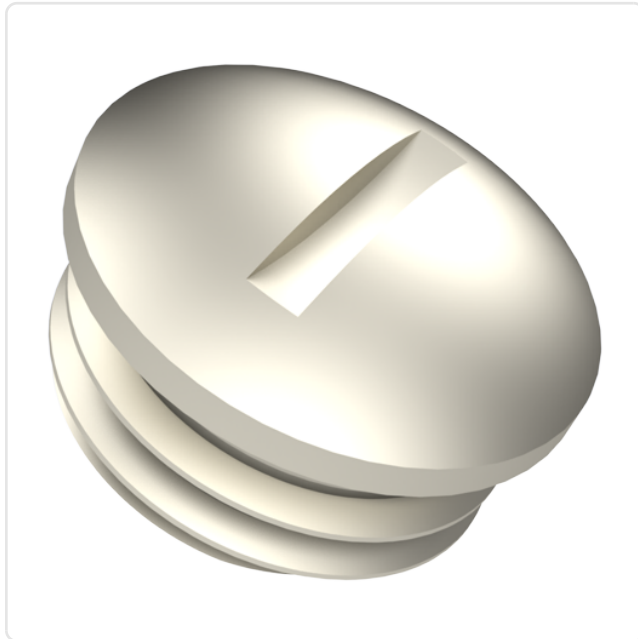
Material: Messing

Materialgruppe: Messing

Gewicht: 5.18g

Konformitäten:



Alle Informationen erhalten Sie im Web auf unserer Artikeldetailseite

[Verschluss-Schraube PG9 DIN 46320  
Messing vernickelt  \$\varnothing 17\text{mm}\$](#)

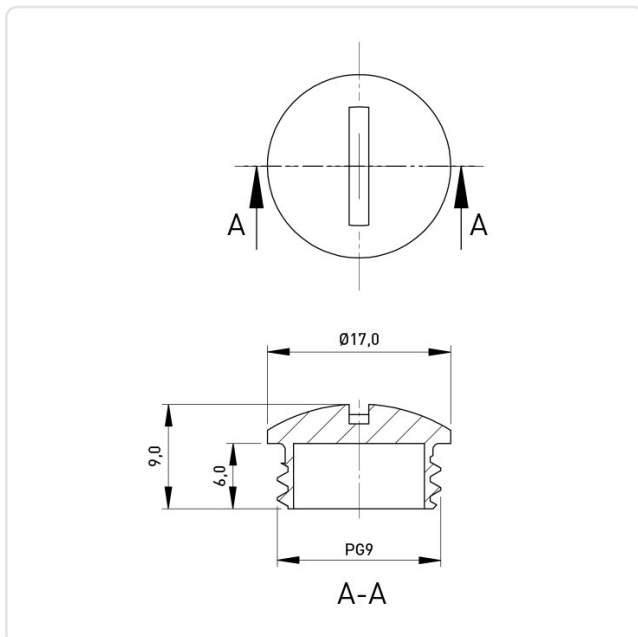

Sie wünschen eine individuelle Beratung ?

Wir freuen uns auf Ihre E-Mail an [products@ettinger.de](mailto:products@ettinger.de).

Änderungen und Irrtümer vorbehalten.