

Artikeldatenblatt

Distanzhülse Ø4,3/8,0 x 5,0 Messing vernickelt

Artikel-Nr.: 005.54.053



Abbildung ggf. ähnlich

Außendurchmesser [mm]: 8
 Für Gewinde: M4
 Innendurchmesser [mm]: 4.3
 Länge [mm]: 5
 Material: Messing 2.0321 bleifrei
 Materialgruppe: Messing
 Oberfläche: vernickelt 3µm E1E
 Gewicht: 1.52g
 Konformitäten:

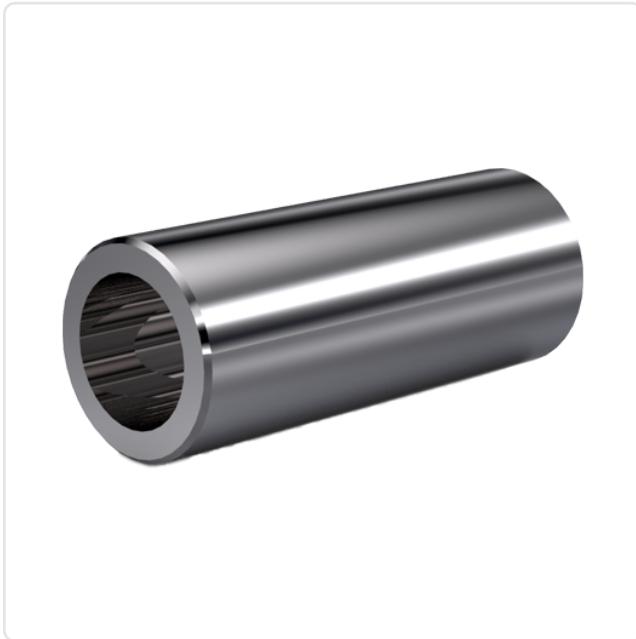

Alle Informationen erhalten Sie im Web auf unserer Artikeldetailseite

[Distanzhülse Ø4,3/8,0 x 5,0 Messing vernickelt](#)

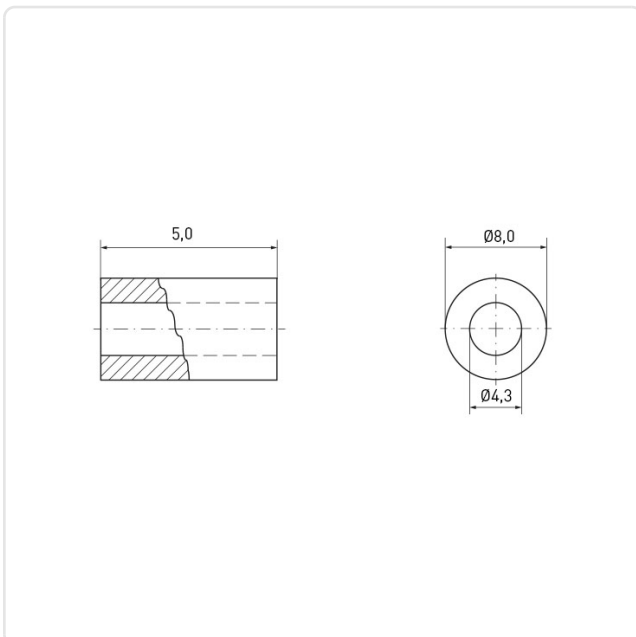

Sie wünschen eine individuelle Beratung ?

Wir freuen uns auf Ihre E-Mail an products@ettinger.de.

Änderungen und Irrtümer vorbehalten.