

Artikeldatenblatt

## Kabelhalter Ø11,1x20,1mm mit Steckfuss/ Höhe H=12,7mm

Artikel-Nr.: 072.74.941



Abbildung ggf. ähnlich

Breite [mm]:	6.4
Bündeldurchmesser [mm]:	10,0-25,0
Farbe:	natur
Höhe [mm]:	33
Material:	PA 6.6
Materialgruppe:	Kunststoff
Montagebohrung [mm]:	4.8
Gewicht:	0.76g
Konformitäten:	



Alle Informationen erhalten Sie im Web auf unserer Artikeldetailseite

[Kabelhalter Ø11,1x20,1mm mit Steckfuss/ Höhe H=12,7mm](#)

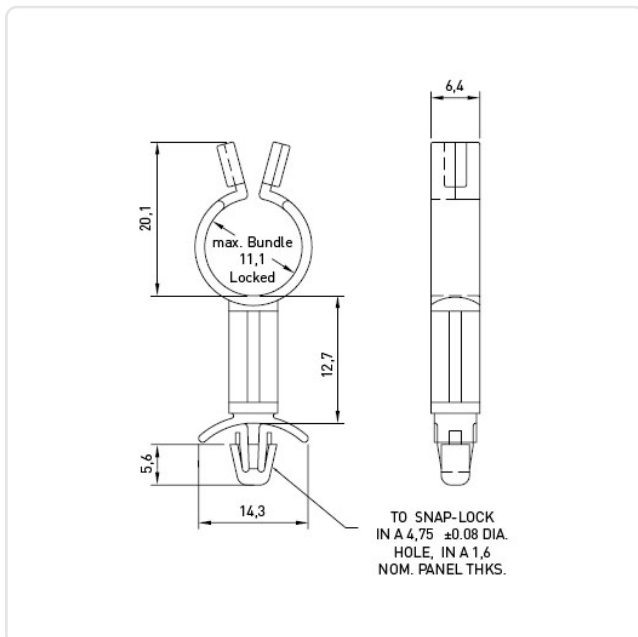

Sie wünschen eine individuelle Beratung ?

Wir freuen uns auf Ihre E-Mail an [products@ettinger.de](mailto:products@ettinger.de).

Änderungen und Irrtümer vorbehalten.