

Artikeldatenblatt

## Lötstift $\varnothing 1,0 \times 10,0 \text{ mm}$

Artikel-Nr.: 013.17.634

Marke: Keystone Electronics

Hersteller-Nr.: 1402-3



Abbildung ggf. ähnlich

Bautyp: rund  
Bohrung Leiterplatte [mm]: 1.57  
Durchmesser [mm]: 1.02  
Länge [mm]: 10  
Material: Messing  
Materialgruppe: Messing  
Oberfläche: vergoldet  
Gewicht: 0.08g  
Konformitäten:



Alle Informationen erhalten Sie im Web auf unserer Artikeldetailseite

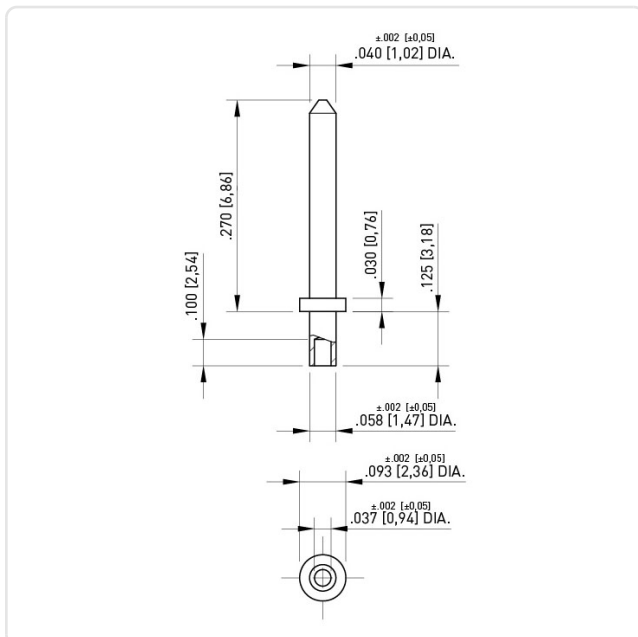

Sie wünschen eine individuelle Beratung ?  
Wir freuen uns auf Ihre E-Mail an [products@ettinger.de](mailto:products@ettinger.de).

Änderungen und Irrtümer vorbehalten.