

Artikeldatenblatt

Unterlegscheibe ISO7092 Ø2,7/5,0 x 0,5 Stahl vernickelt

Artikel-Nr.: 003.01.023



Abbildung ggf. ähnlich

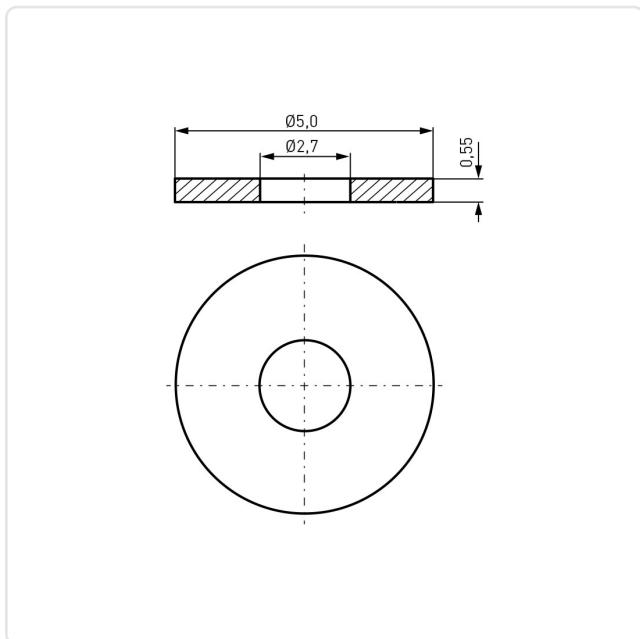

Außendurchmesser [mm]:	5
DIN/ISO:	ISO7092
Für Gewinde:	M2,5
Höhe [mm]:	0.5
Innendurchmesser [mm]:	2.7
Material:	Stahl
Materialgruppe:	Stahl
Oberfläche:	vernickelt 3µm E1E
Gewicht:	0.05g
Konformitäten:	



Alle Informationen erhalten Sie im Web auf unserer Artikeldetailseite

[Unterlegscheibe ISO7092 Ø2,7/5,0 x 0,5 Stahl vernickelt](#)

Sie wünschen eine individuelle Beratung ?
Wir freuen uns auf Ihre E-Mail an products@ettinger.de.

Änderungen und Irrtümer vorbehalten.