

Artikeldatenblatt

Isolierhülse für Senkschrauben / 90°

Artikel-Nr.: 003.28.101



Abbildung ggf. ähnlich

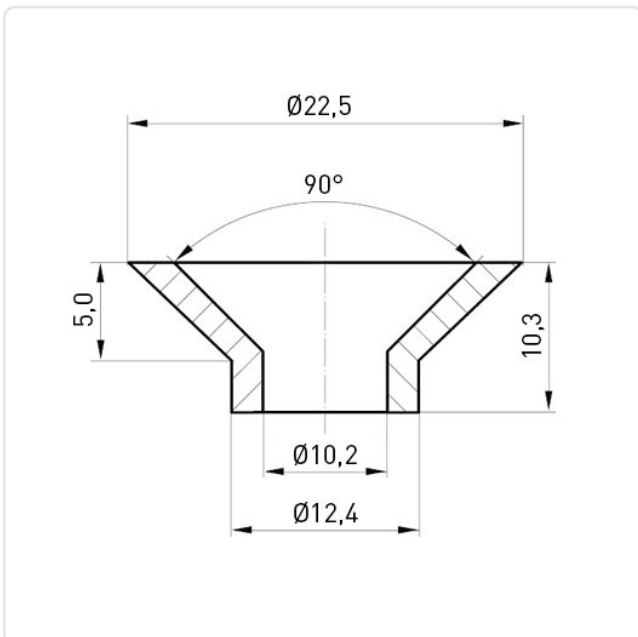

Ansatzdurchmesser [mm]: 12.4

Außendurchmesser [mm]: 22.5

Bautyp: Isolierhülse für Senkschraube

Brennbarkeitsklasse: UL94-HB

Farbe: schwarz

Innendurchmesser [mm]: 10.2

Material: PA 6.0

Gewicht: 0.48g

Konformitäten:



Alle Informationen
erhalten Sie im Web auf
unserer Artikeldetailseite

Sie wünschen eine individuelle Beratung ?

Wir freuen uns auf Ihre E-Mail an products@ettinger.de.

Änderungen und Irrtümer vorbehalten.