

Artikeldatenblatt

**Winkel-Verschraubung PG11 ø3-7mm aufklappbar mit Dichtung**

Artikel-Nr.: 014.21.637



Abbildung ggf. ähnlich

Farbe:	grau
Gewindegröße:	PG11
Klemmbereich [mm]:	3.0-7.0
Material:	PA 6.0 SVHC
Montagebohrung [mm]:	19
SW / Außendurchmesser [mm]:	22
Schutzart:	IP68
Gewicht:	23.08g
Konformitäten:	

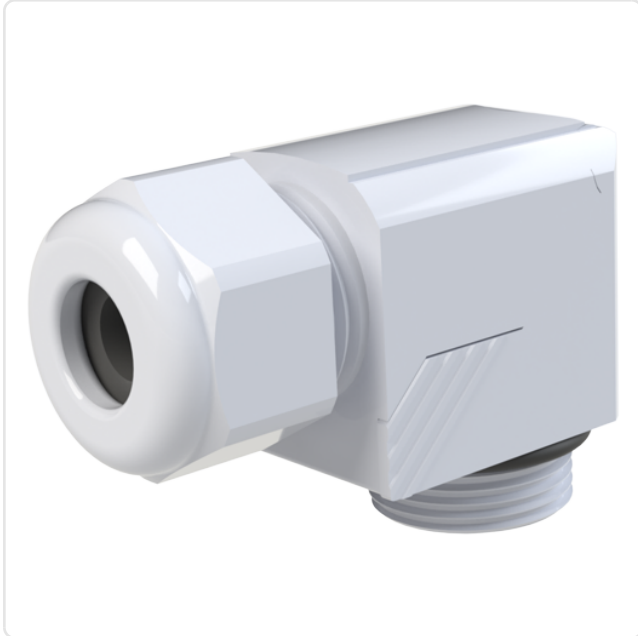

Alle Informationen erhalten Sie im Web auf unserer Artikeldetailseite

[Winkel-Verschraubung PG11 ø3-7mm aufklappbar mit Dichtung](#)

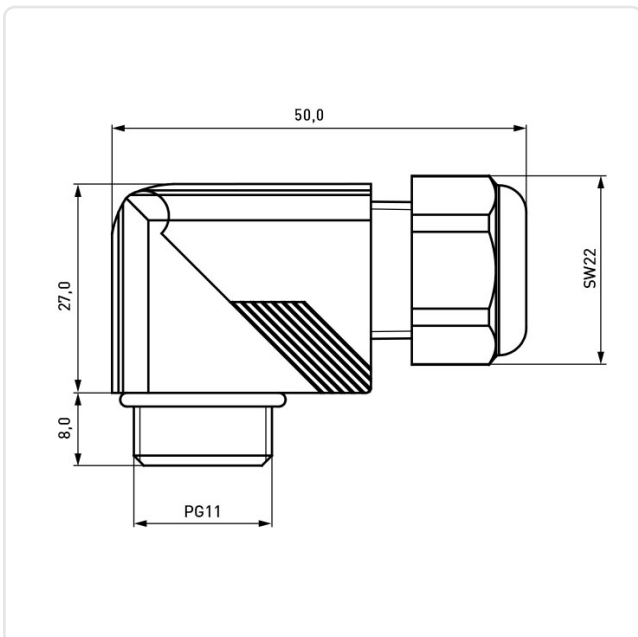

Sie wünschen eine individuelle Beratung ?

Wir freuen uns auf Ihre E-Mail an [products@ettinger.de](mailto:products@ettinger.de).

Änderungen und Irrtümer vorbehalten.