

Artikeldatenblatt

Lötstift rund Ø1,0x10,2 Messing vergoldet | Einpressschaft rund

Artikel-Nr.: 013.17.654

Marke: Keystone Electronics

Hersteller-Nr.: 1405-2

KEYSTONE
ELECTRONICS



Abbildung ggf. ähnlich

Bohrung Leiterplatte [mm]: 1.1
 Durchmesser [mm]: 1
 Länge [mm]: 10.2
 Material: Messing
 Oberfläche: vergoldet
 Stecklänge [mm]: 8.1
 Gewicht: 0.07g
 Konformitäten:



Alle Informationen erhalten Sie im Web auf unserer Artikeldetailseite
[Lötstift rund Ø1,0x10,2 Messing vergoldet | Einpressschaft rund](#)

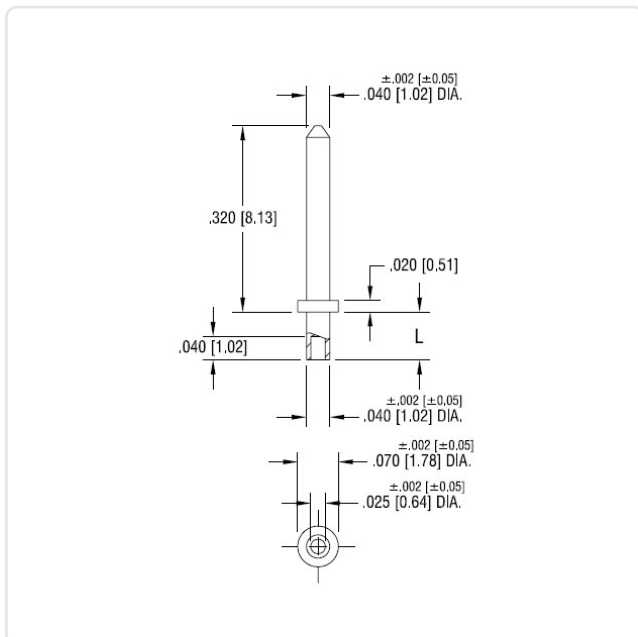

Sie wünschen eine individuelle Beratung ?

Wir freuen uns auf Ihre E-Mail an products@ettinger.de.

Änderungen und Irrtümer vorbehalten.