

Artikeldatenblatt

Skalenscheibe mit Klebefolie

Artikel-Nr.: 060.23.010



Abbildung ggf. ähnlich



Außendurchmesser [mm]: 40
 Bautyp: Skalenscheibe
 Innendurchmesser [mm]: 10
 Markierung: 0-10
 Material: Aluminium 3.3535 bleifrei
 Materialgruppe: Aluminium
 Gewicht: 0.95g
 Konformitäten:

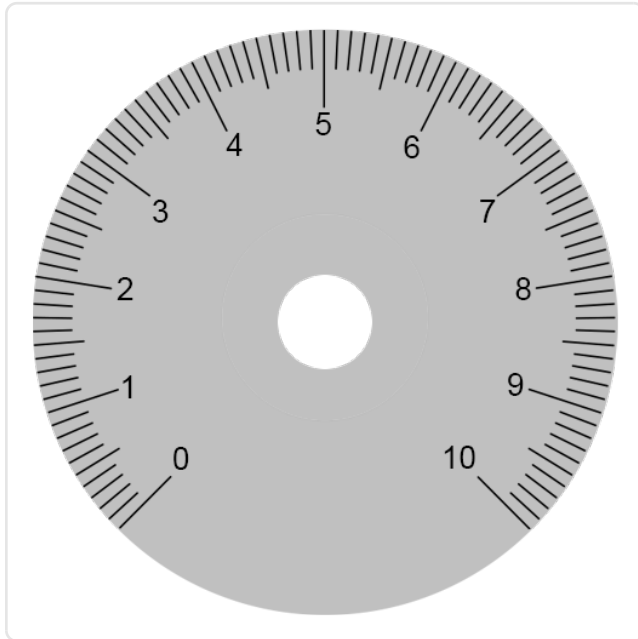
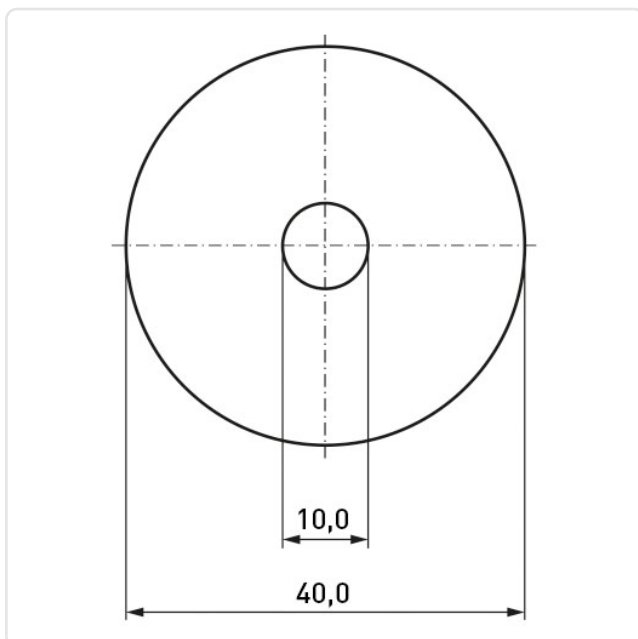

Alle Informationen erhalten Sie im Web auf unserer Artikeldetailseite [Skalenscheibe mit Klebefolie](#)

Sie wünschen eine individuelle Beratung ?
 Wir freuen uns auf Ihre E-Mail an products@ettinger.de.

Änderungen und Irrtümer vorbehalten.