

Artikeldatenblatt

Flachkopfschraube M4x14 ST RF A2 blank TX Halbrund mit Bund

Artikel-Nr.: 082.96.492



Abbildung ggf. ähnlich

Antrieb:	TORX
Antriebsgröße:	Torx T20
Gewindegröße:	M4
Kopfdurchmesser [mm]:	9.4
Kopfform:	Linsenkopf
Kopfhöhe [mm]:	2.2
Länge [mm]:	14
Material:	Stahl rostfrei A2
Materialgruppe:	Stahl rostfrei
Oberfläche:	blank
Gewicht:	1.6g
Konformitäten:	



Alle Informationen erhalten Sie im Web auf unserer Artikeldetailseite

[Flachkopfschraube M4x14 ST RF A2 blank TX Halbrund mit Bund](#)

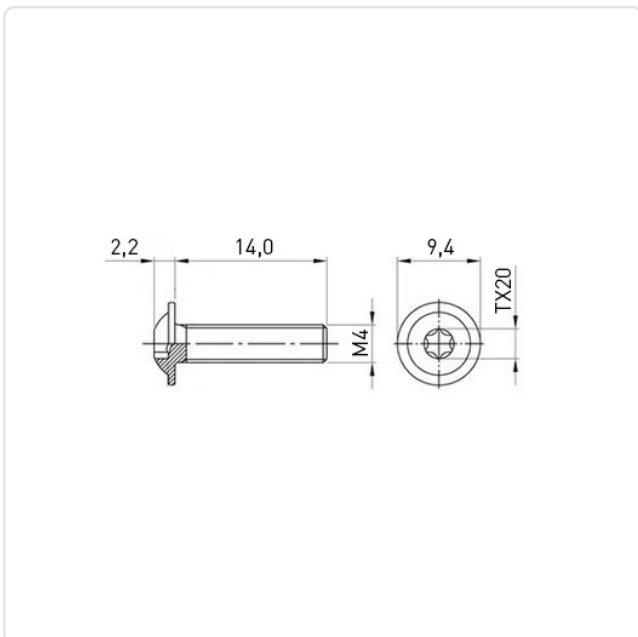

Sie wünschen eine individuelle Beratung ?

Wir freuen uns auf Ihre E-Mail an products@ettinger.de.

Änderungen und Irrtümer vorbehalten.