

Artikeldatenblatt

Modulgehäuse 45 x 30 x 15 schwarz

Artikel-Nr.: 088.45.150

Marke: OKW Gehäusesysteme

Hersteller-Nr.: A80.45.150

OKW
GEHÄUSE
SYSTEME



Abbildung ggf. ähnlich

Bautyp: Gehäuse ohne Grundplatte
 Breite [mm]: 30
 Brennbarkeitsklasse: UL94-V0
 Farbe: schwarz
 Höhe [mm]: 15
 Länge [mm]: 45
 Material: PF - Phenolharz
 Materialgruppe: Kunststoff
 Gewicht: 5.3g
 Konformitäten:



Alle Informationen erhalten Sie im Web auf unserer Artikeldetailseite

[Modulgehäuse 45 x 30 x 15 schwarz](#)

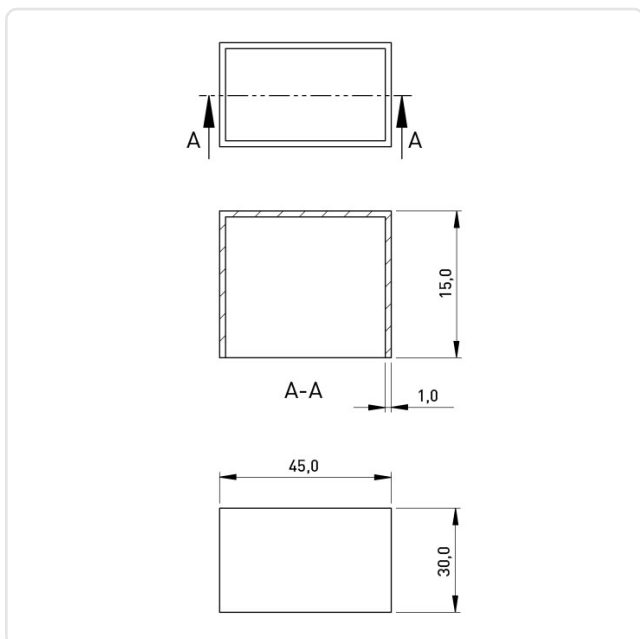

Sie wünschen eine individuelle Beratung ?

Wir freuen uns auf Ihre E-Mail an products@ettinger.de.

Änderungen und Irrtümer vorbehalten.