

Artikeldatenblatt

Montagewinkel ohne Gewinde

Artikel-Nr.: 014.81.325

Marke: Keystone Electronics

Hersteller-Nr.: 615



Abbildung ggf. ähnlich

Bautyp: Rechtwinklig
Breite [mm]: 7.1
Gewinde 1 / Bohrung 1: \varnothing 3,2
Gewinde 2 / Bohrung 2: \varnothing 3,7
Material: Messing
Materialgruppe: Messing
Oberfläche: verzinkt
Gewicht: 0.76g
Konformitäten:



Alle Informationen
erhalten Sie im Web auf
unserer Artikeldetailseite

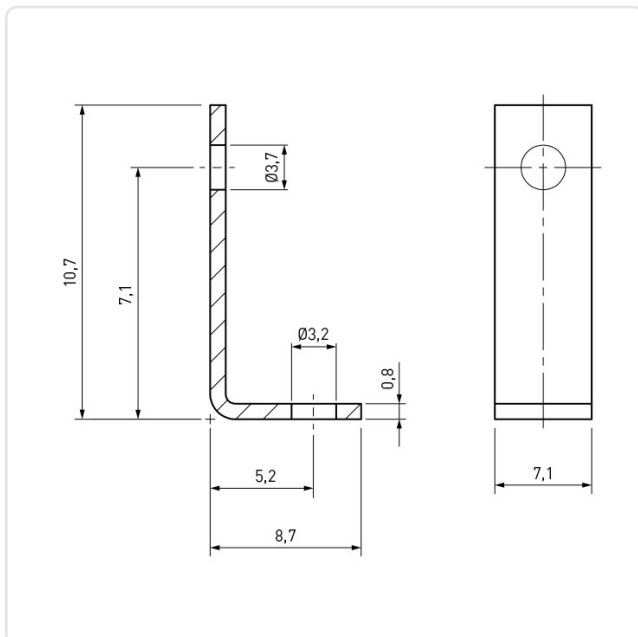

Sie wünschen eine individuelle Beratung ?
Wir freuen uns auf Ihre E-Mail an products@ettinger.de.

Änderungen und Irrtümer vorbehalten.