

Artikeldatenblatt

**Keramikhülse  $\varnothing 4,8/8,5 \times 8,0$  C221**

Artikel-Nr.: 013.87.488



Abbildung ggf. ähnlich

Außendurchmesser [mm]: 8.5  
Bautyp: mit Ansatz  
Innendurchmesser [mm]: 4.8  
Länge [mm]: 8  
Material: Keramik C221  
Materialgruppe: Keramik C221  
Gewicht: 0.65g  
Konformitäten:



Alle Informationen erhalten Sie im Web auf unserer Artikeldetailseite  
[Keramikhülse  \$\varnothing 4,8/8,5 \times 8,0\$  C221](#)

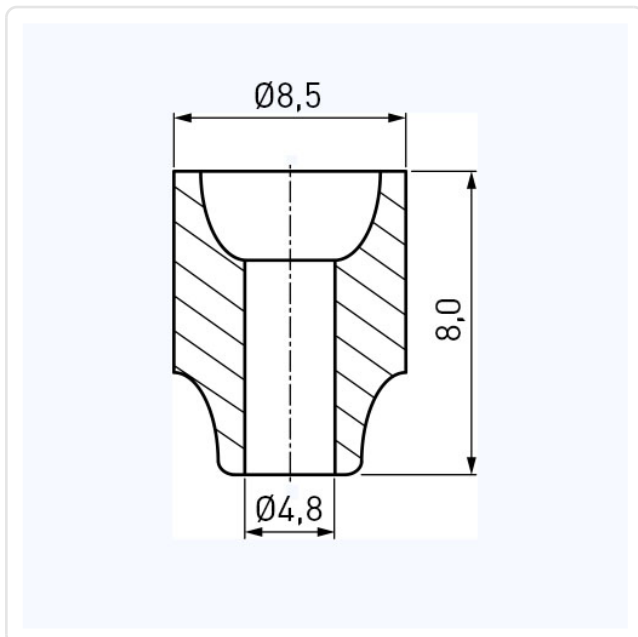

Sie wünschen eine individuelle Beratung ?  
Wir freuen uns auf Ihre E-Mail an [products@ettinger.de](mailto:products@ettinger.de).

Änderungen und Irrtümer vorbehalten.