

Artikeldatenblatt

Einpressmutter M4 | 0,9 Stahl verzinkt

Artikel-Nr.: 002.14.041



Abbildung ggf. ähnlich



Außendurchmesser [mm]:	7.37
Bohrung Montageplatte [mm]:	5.8
Einsatzbereich:	für metallische Werkstoffe
Gewindegröße:	M4
Höhe [mm]:	4.58
Material:	Stahl bleifrei
Materialgruppe:	Stahl
Oberfläche:	verzinkt blau 5µm A2K
Stärke Montageplatte [mm]:	0,9
Gewicht:	0.5g
Konformitäten:	

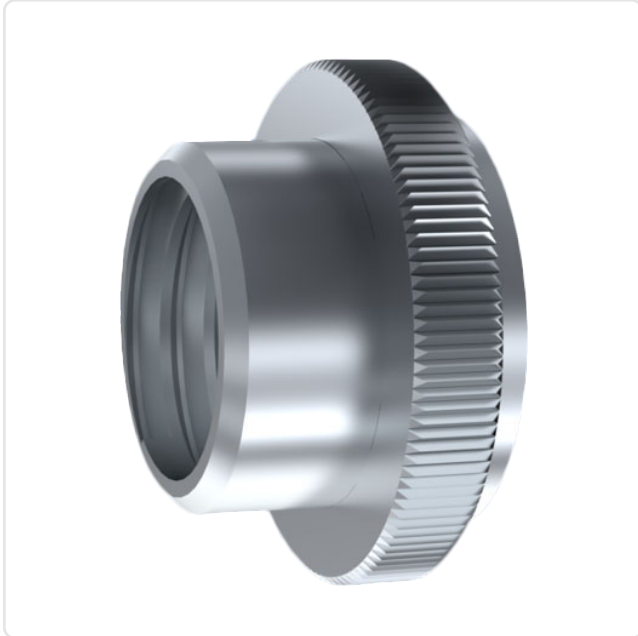
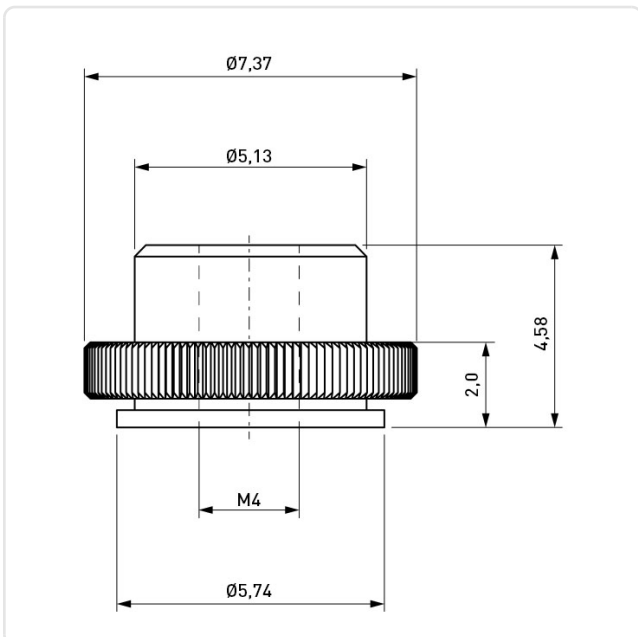

Alle Informationen erhalten Sie im Web auf unserer Artikeldetailseite

[Einpressmutter M4 | 0,9 Stahl verzinkt](#)

Sie wünschen eine individuelle Beratung ?

Wir freuen uns auf Ihre E-Mail an products@ettinger.de.

Änderungen und Irrtümer vorbehalten.