

Artikeldatenblatt

Skalenscheibe mit Klebefolie

Artikel-Nr.: 060.20.010



Abbildung ggf. ähnlich



Außendurchmesser [mm]:	36
Bautyp:	Skalenscheibe
Innendurchmesser [mm]:	10
Markierung:	0-10
Material:	Aluminium 3.3535 bleifrei
Materialgruppe:	Aluminium
Gewicht:	0.82g
Konformitäten:	

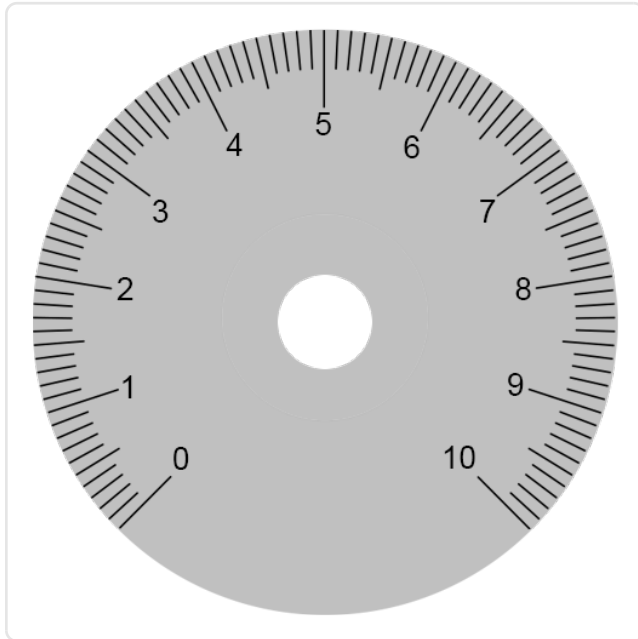
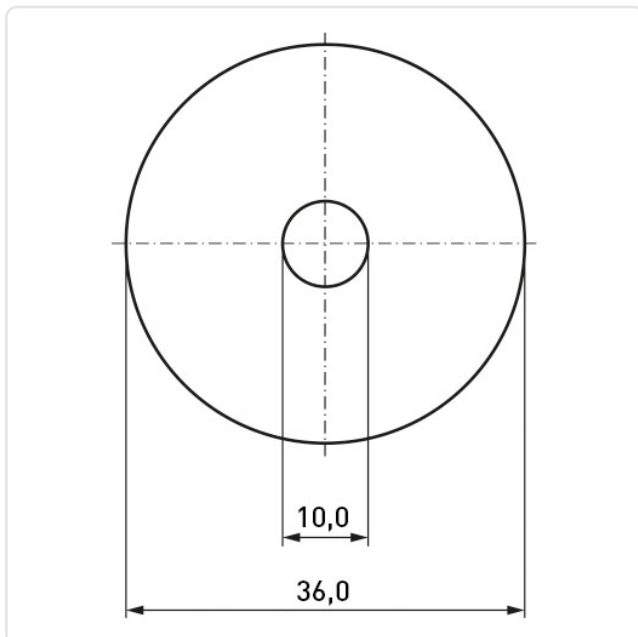

Alle Informationen erhalten Sie im Web auf unserer Artikeldetailseite [Skalenscheibe mit Klebefolie](#)

Sie wünschen eine individuelle Beratung ?
Wir freuen uns auf Ihre E-Mail an products@ettinger.de.

Änderungen und Irrtümer vorbehalten.