

Artikeldatenblatt

Verschluss-Schraube M16x1,5 EN 50262 Polyamid 6 RAL 9005 schwarz

Artikel-Nr.: 014.38.420



Abbildung ggf. ähnlich

Bautyp: Verschlusschraube
 Farbe: schwarz
 Gewindegröße: M16
 Material: PA 6.0
 Materialgruppe: Kunststoff
 Gewicht: 1.75g
 Konformitäten:



Alle Informationen erhalten Sie im Web auf unserer Artikeldetailseite

[Verschluss-Schraube M16x1,5 EN 50262 Polyamid 6 RAL 9005 schwarz](#)

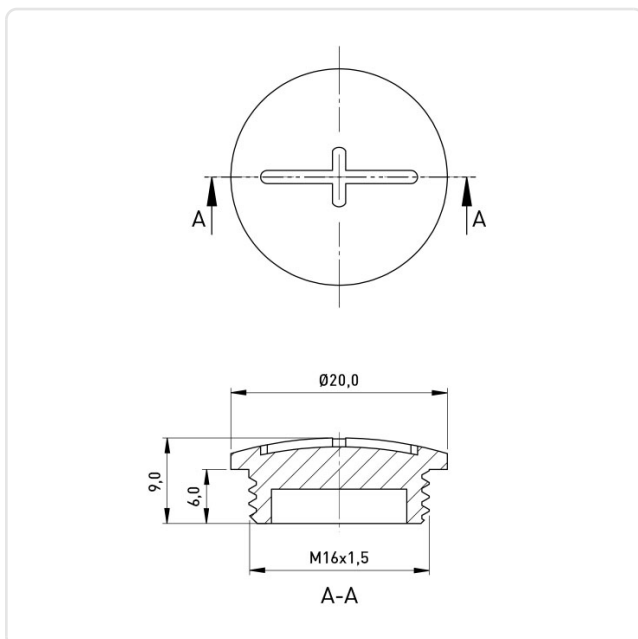

Sie wünschen eine individuelle Beratung ?

Wir freuen uns auf Ihre E-Mail an products@ettinger.de.

Änderungen und Irrtümer vorbehalten.