

Artikeldatenblatt

Lötstift $\varnothing 1,33 \times 7,2 \text{mm}$ Messing blank

Artikel-Nr.: 013.71.641



Abbildung ggf. ähnlich

Bohrung Leiterplatte [mm]: 1.3
 Durchmesser [mm]: 1.3
 Länge [mm]: 7.2
 Material: Messing
 Oberfläche: blank
 Gewicht: 0.08g
 Konformitäten:



Alle Informationen erhalten Sie im Web auf unserer Artikeldetailseite

[Lötstift \$\varnothing 1,33 \times 7,2 \text{mm}\$ Messing blank](#)

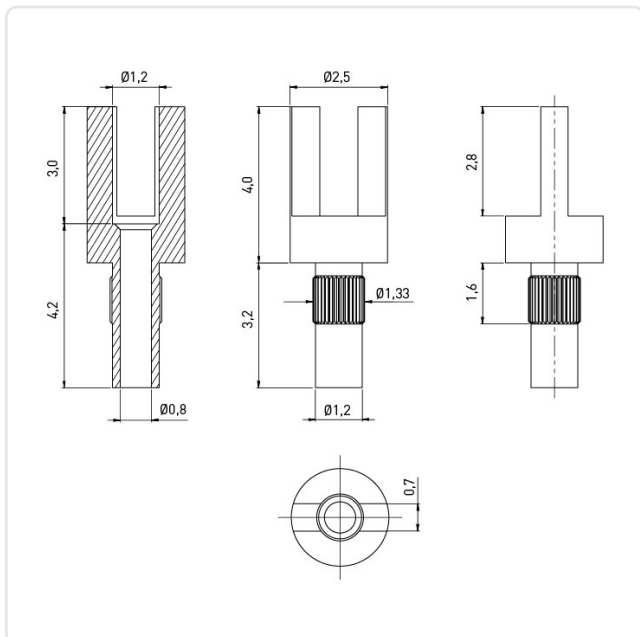

Sie wünschen eine individuelle Beratung ?

Wir freuen uns auf Ihre E-Mail an products@ettinger.de.

Änderungen und Irrtümer vorbehalten.