

Artikeldatenblatt

Spreizniet Ø4,0 | 3,5-4,5 PA6.6 schwarz

Artikel-Nr.: 072.21.440



Abbildung ggf. ähnlich

Bautyp:	lösbar
Brennbarkeitsklasse:	UL94-V2
Farbe:	schwarz
Kopfdurchmesser [mm]:	7.8
Kopfhöhe [mm]:	1.9
Länge [mm]:	6.1
Material:	PA 6.6
Materialgruppe:	Kunststoff
Montagebohrung Bereich [mm]:	4,1-4,2
Nietdurchmesser [mm]:	4
Stärke Montageplatte [mm]:	3,5-4,5
Gewicht:	0.17g
Konformitäten:	

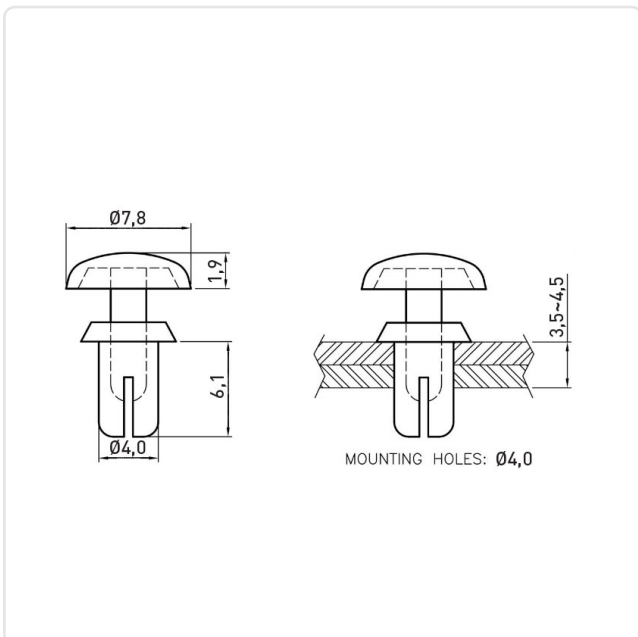

Alle Informationen erhalten Sie im Web auf unserer Artikeldetailseite

[Spreizniet Ø4,0 | 3,5-4,5 PA6.6 schwarz](#)

Sie wünschen eine individuelle Beratung ?

Wir freuen uns auf Ihre E-Mail an products@ettinger.de.

Änderungen und Irrtümer vorbehalten.