

Artikeldatenblatt

Sicherungshalter für 5x20mm Einbauhalter mit Schublade

Artikel-Nr.: 015.08.584



Abbildung ggf. ähnlich

Bautyp:	Sicherungshalter
Material:	Kunststoff
Materialgruppe:	Kunststoff
Sicherungsgröße [mm]:	5,0x20,0
Stromstärke [A]:	10
Gewicht:	9.3g
Konformitäten:	<div style="display: flex; gap: 10px;"> <div style="border: 1px solid black; padding: 2px; text-align: center;"> <small>Reach</small> COMPLIANT </div> <div style="border: 1px solid black; padding: 2px; text-align: center;"> <small>RoHS</small> COMPLIANT </div> <div style="border: 1px solid black; padding: 2px; text-align: center;"> <small>SVHC</small> COMPLIANT </div> </div>



Alle Informationen erhalten Sie im Web auf unserer Artikeldetailseite

[Sicherungshalter für 5x20mm Einbauhalter mit Schublade](#)

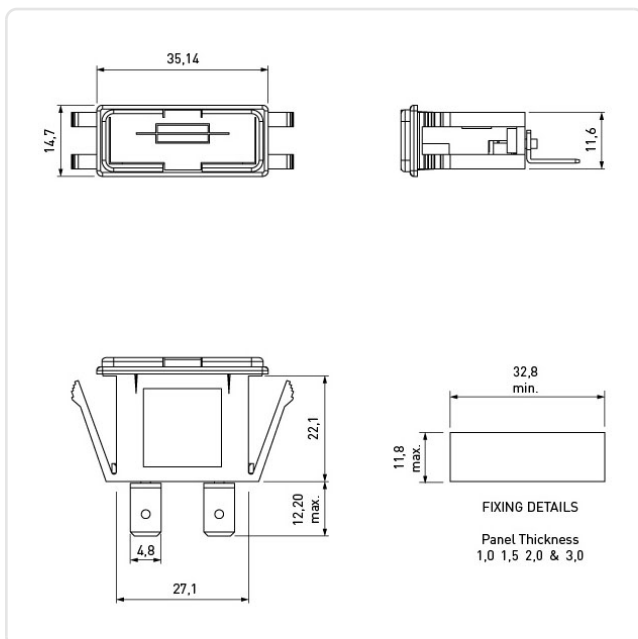

Sie wünschen eine individuelle Beratung ?

Wir freuen uns auf Ihre E-Mail an products@ettinger.de.

Änderungen und Irrtümer vorbehalten.