

Artikeldatenblatt

Lötleyte 6-polig | M3 Keramik 221 | Bronze verzinnt

Artikel-Nr.: 013.82.806



Abbildung ggf. ähnlich

| | |
|---------------------------|----------|
| Abstand Mitte/Mitte [mm]: | 20 |
| Gewindegröße: | M3 |
| Gewindelänge [mm]: | 5.5 |
| Isolation: | Keramik |
| Länge [mm]: | 30 |
| Material: | Bronze |
| Materialgruppe: | Bronze |
| Oberfläche: | verzinnt |
| Gewicht: | 6g |
| Konformitäten: | |



Alle Informationen erhalten Sie im Web auf unserer Artikeldetailseite

[Lötleyte 6-polig | M3 Keramik 221 | Bronze verzinnt](#)

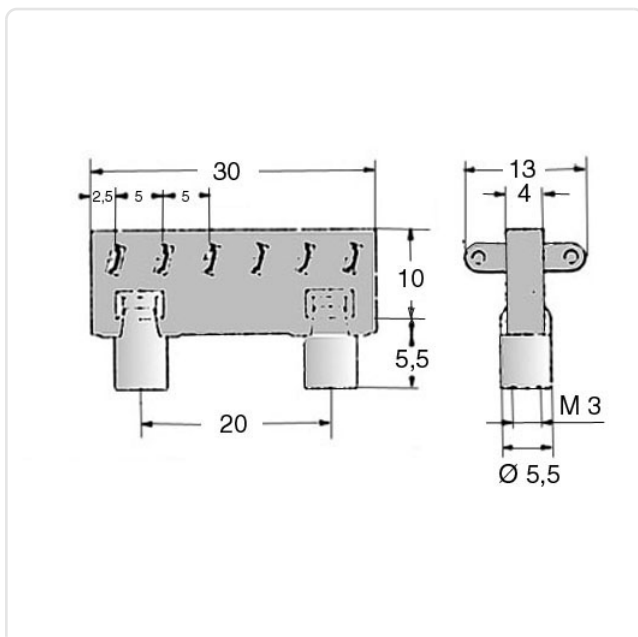

Sie wünschen eine individuelle Beratung ?

Wir freuen uns auf Ihre E-Mail an products@ettinger.de.

Änderungen und Irrtümer vorbehalten.